

Kunden-Artikelzeichnung

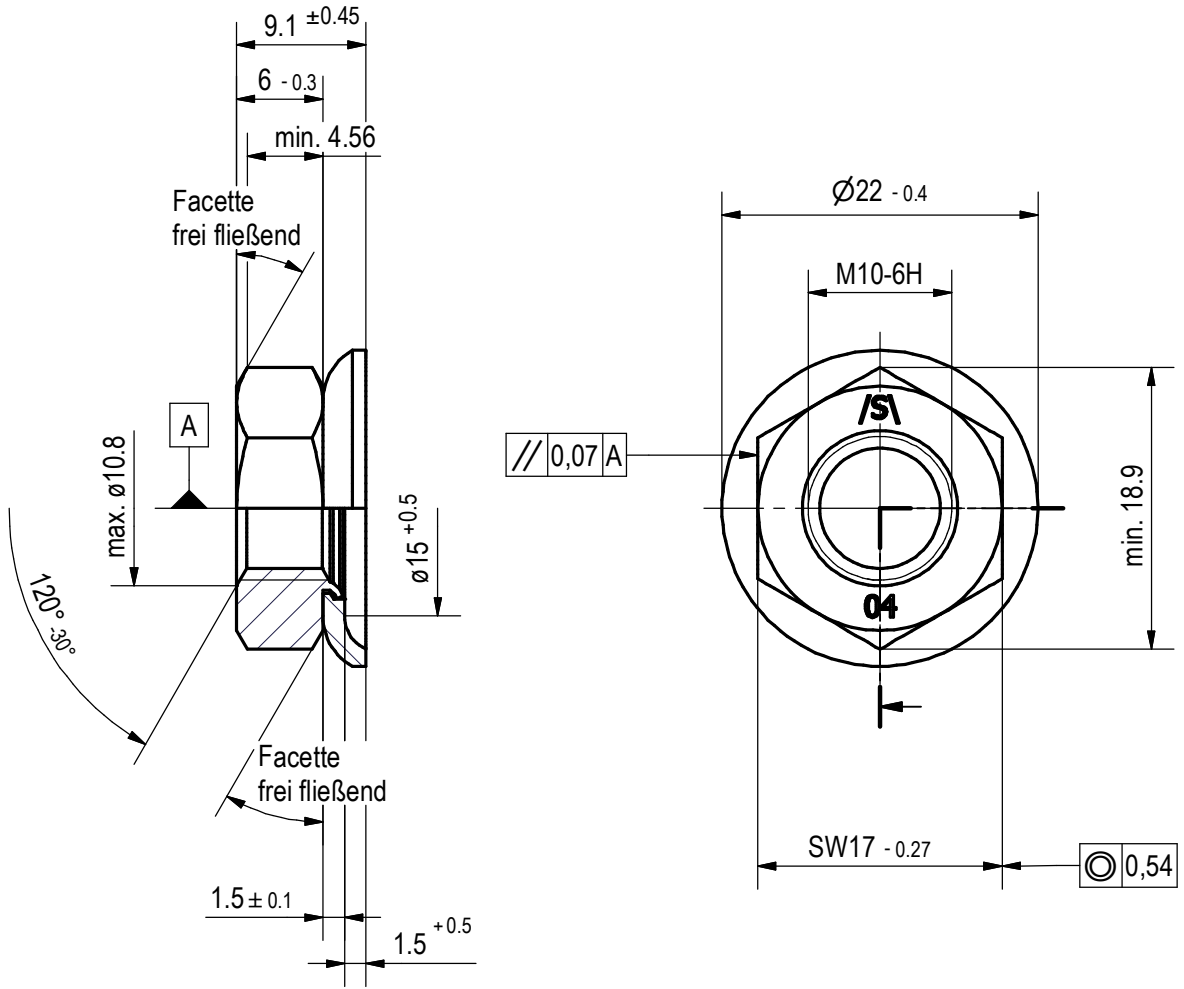

Oberfläche: Geomet 321 L

Mutter: Klasse 04 nach DIN EN ISO 898 Teil 2
Ausführung nach DIN EN ISO 4759 Teil 1

1

Scheibe: Werkstoff C60 (1.0601) ww. C60S (1.1211); vergütet 410-490 HV
Ausführung nach DIN EN ISO 4759 Teil 3

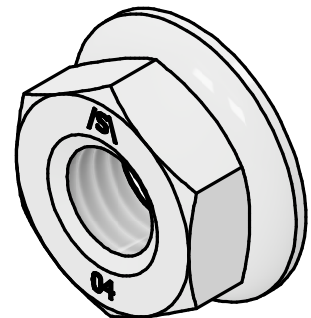

1	Werkstoff C60S (1.1211) zugef. / 3D Zeichnung erst.	13.05.22	T. Kräling
Index	Art der Änderung	Datum	Name
Allg. Toleranzen DIN ISO 2768 - m		Maßstab 2 : 1	~Gewicht: 0,013 kg
Oberflächen DIN EN ISO 1302	Toleranzprinzip DIN EN ISO 8015	Werkstoff-Nr. Stahl	Stückzahl 1
Datum	Name	Bezeichnung	
Gez. 15.02.2006	A. Appelhans	Comby M10-T	
Gepr. 15.02.2006	K. Schmidt	SW17x6xø22x1,5	
Bearb.		Zeichnungsnummer	
SCHUHL & CO		Artikel-Nr.: 81006830	Blatt 1
Modell-Nr. 81006830		Ersatz für	1 Bl. A4