

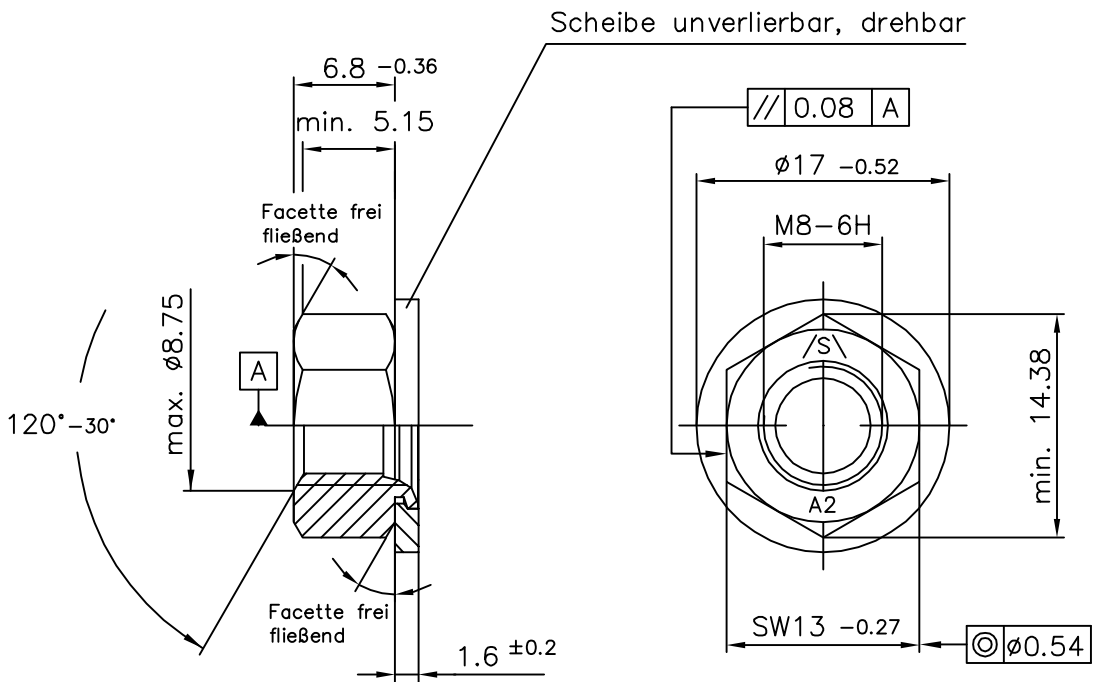

Kunden-Artikelzeichnung



Obfl.: gebeizt und passiviert

Mutter: Edelstahl A2 (1.4301)
Ausführung nach DIN EN ISO 4759 Teil 1

Scheibe: Edelstahl A2 (1.4301)
Ausführung nach DIN EN ISO 4759 Teil 3

1		Art.-Nr eingefügt, war Anf.-Nr.42607A		28.02.08		Appelh.	
Index		Art der Änderung		Datum		Name	
Dieses Dokument darf ohne unsere Genehmigung weder vervielfältigt noch dritten Personen oder Konkurrenzfirmen zugänglich gemacht werden. Darüberhinaus behalten wir uns alle Rechte vor.				Maßstab 2:1		Masse	
				Werkstoff-Nr.		Stückzahl	
Datum		Name		Bezeichnung Comby M8-U SW13x6,8xø17x1,6			
Bearb. 28.02.2008		Appelh.					
Gepr. 16.03.2007		Schmidt					
Gez. 16.03.2007		Appelh.					
 SCHUHL & CO				Zeichnungsnummer		Blatt	
				Art.Nr.: 80885004		Bl.	
Ers.f.:				Ers.d.:			