

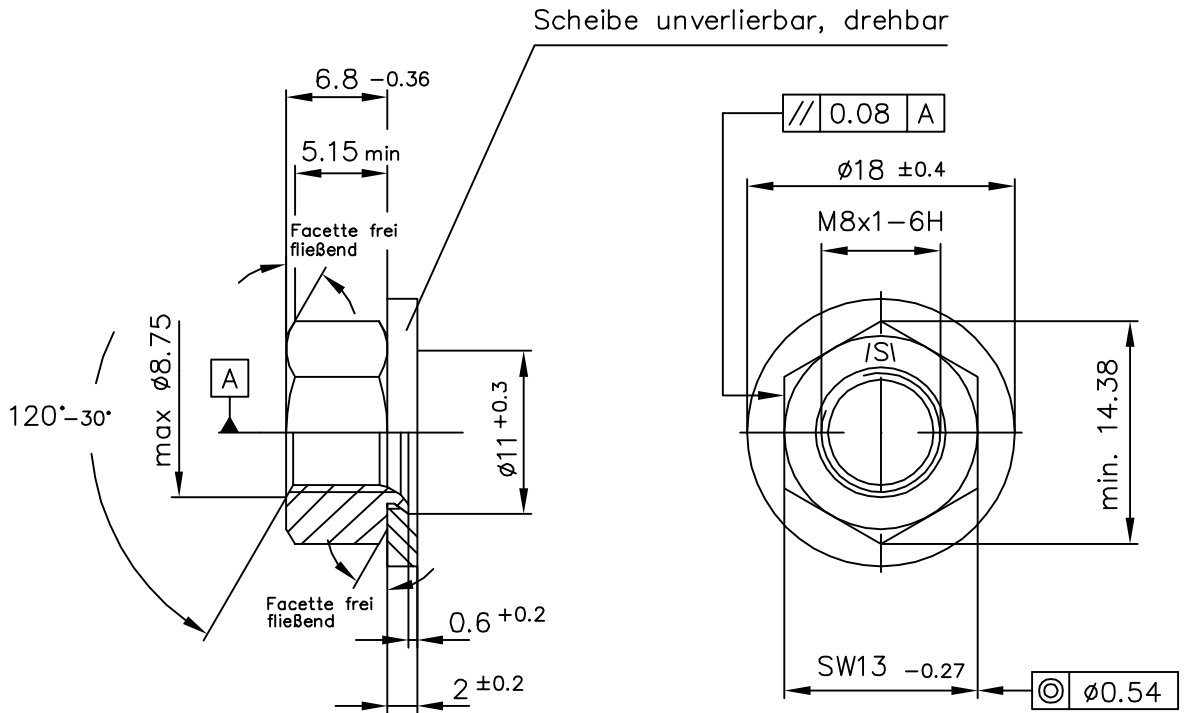

Kunden-Artikelzeichnung



Obfl.: phosphatiert + geölt

Mutter: Werkstoff C22+BoR unvergütet (Härte 170-245 HV)  
Ausführung DIN EN ISO 4759 Teil 1

Scheibe: Werkstoff DC01 C590 (1.0330) min. 200 HV  
Ausführung DIN EN ISO 4759 Teil 3

Index		Art der Änderung		Datum	Name
Dieses Dokument darf ohne unsere Genehmigung weder vervielfältigt noch dritten Personen oder Konkurrenzfirmen zugänglich gemacht werden. Darüberhinaus behalten wir uns alle Rechte vor.				Maßstab	2:1
				Masse	
		Werkstoff-Nr.		Stückzahl	
	Datum	Name		Bezeichnung	
Bearb.	21.09.2015	Kräling		Comby M8x1-U SW13x6,8x $\varnothing 18 \times 2 \times \varnothing 11 \times 0,6$	
Gepr.	05.10.1999	Vw.			
Norm					
Gez.	05.10.1999	Schmidt			
				Zeichnungsnummer	
				Art.Nr.: 80837100	
Ers.f.:				Blatt	
Ers.d.:				Bl.	