

Kunden-Artikelzeichnung

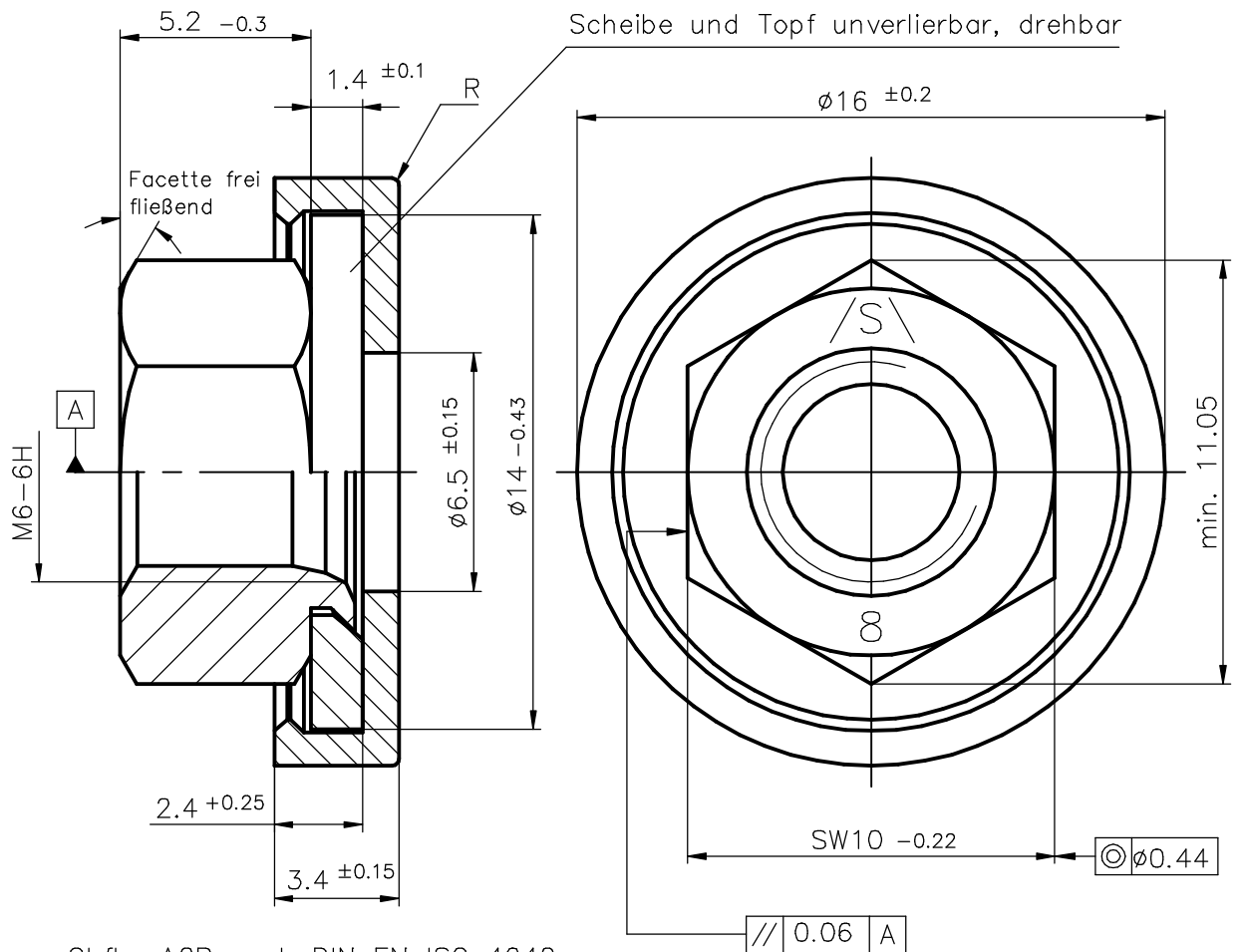

Obfl.: A2B nach DIN EN ISO 4042

Mutter: Klasse 8 nach DIN EN ISO 898 Teil 2  
Ausführung DIN EN ISO 4759 Teil 1

Scheibe: Werkstoff DC01 C590 (1.0330), min. 200 HV  
Ausführung DIN EN ISO 4759 Teil 3

Topf: Werkstoff Polyamid PA 6.6  
Farbe: braun (RAL 8011)

Index		Art der Änderung		Datum	Name	
Dieses Dokument darf ohne unsere Genehmigung weder vervielfältigt noch dritten Personen oder Konkurrenzfirmen zugänglich gemacht werden. Darüberhinaus behalten wir uns alle Rechte vor.				Maßstab	5:1	
				Werkstoff-Nr.	Masse	Stückzahl
Datum		Name		Bezeichnung <b>Comby M6-UT</b> SW10x5,2xø14xø16x3,4		
Bearb.	04.01.2017	Schmidt				
Gepr.	15.09.2016	Kröling				
Gez.	15.09.2016	Appelh.				
 <b>SCHUHL &amp; CO</b>				Zeichnungsnummer		Blatt
				Art.Nr.: 80595201		
Ers.f.:				Ers.d.:		