

Kunden-Artikelzeichnung

leichte Eindrücke durch Materialverschiebung zulässig

Scheibe unverlierbar, drehbar

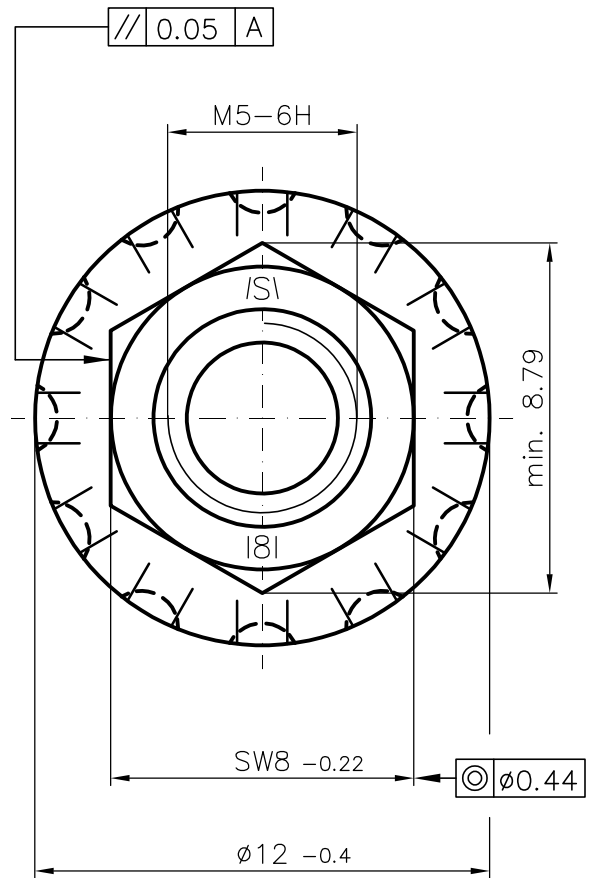
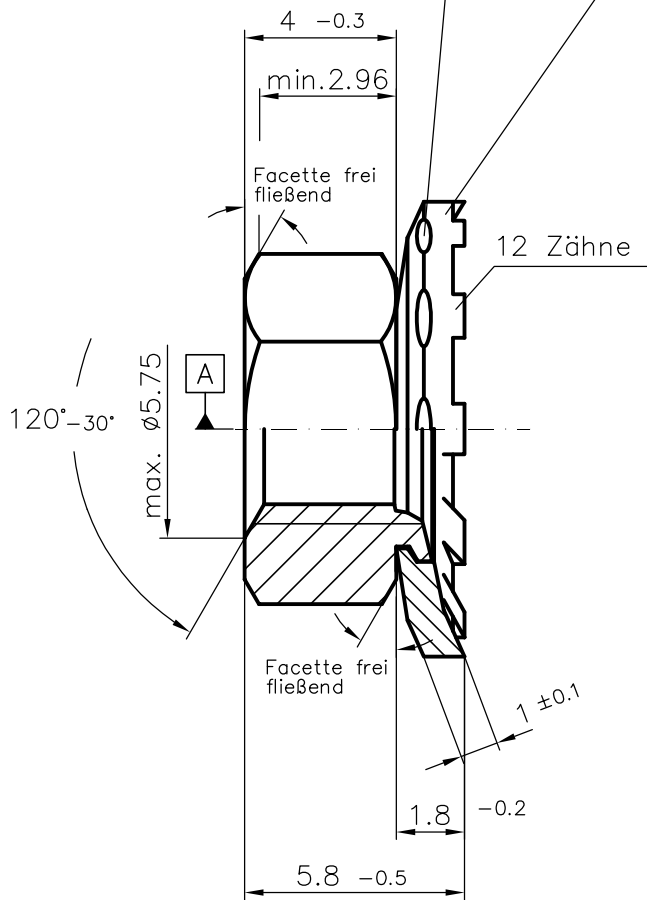

Obfl.: A4B nach DIN EN ISO 4042

Mutter: Prüfkraft min, 11400 N
 Ausführung DIN EN ISO 4759 Teil 1
 Obfl.: A4B galvanisch (DIN EN ISO 4042)

Scheibe: Werkstoff: C60 (1.0601) ww. C60S ^①(1.1211); vergütet 410-490 HV
 Ausführung DIN EN ISO 4759 Teil 3
 Obfl.: A4B mechanisch (DIN EN ISO 4042)

1	Werkstoff: C60S (1.1211) zugefügt	25.06.18	T.Kräling
Index	Art der Änderung	Datum	Name
<small>Dieses Dokument darf ohne unsere Genehmigung weder vervielfältigt noch dritten Personen oder Konkurrenzfirmen zugänglich gemacht werden. Darüberhinaus behalten wir uns alle Rechte vor.</small>		Maßstab 5:1	Masse
		Werkstoff-Nr.	Stückzahl
	Datum	Name	Comby M5-FZ SW8x4xø12x1
Bearb.			
Gepr.	01.06.2005	Schmidt	
Gez.	01.06.2005	Appelh.	
		Zeichnungsnummer	Blatt
		Art.Nr.: 80254493	Bl.
Ers.f.:		Ers.d.:	