

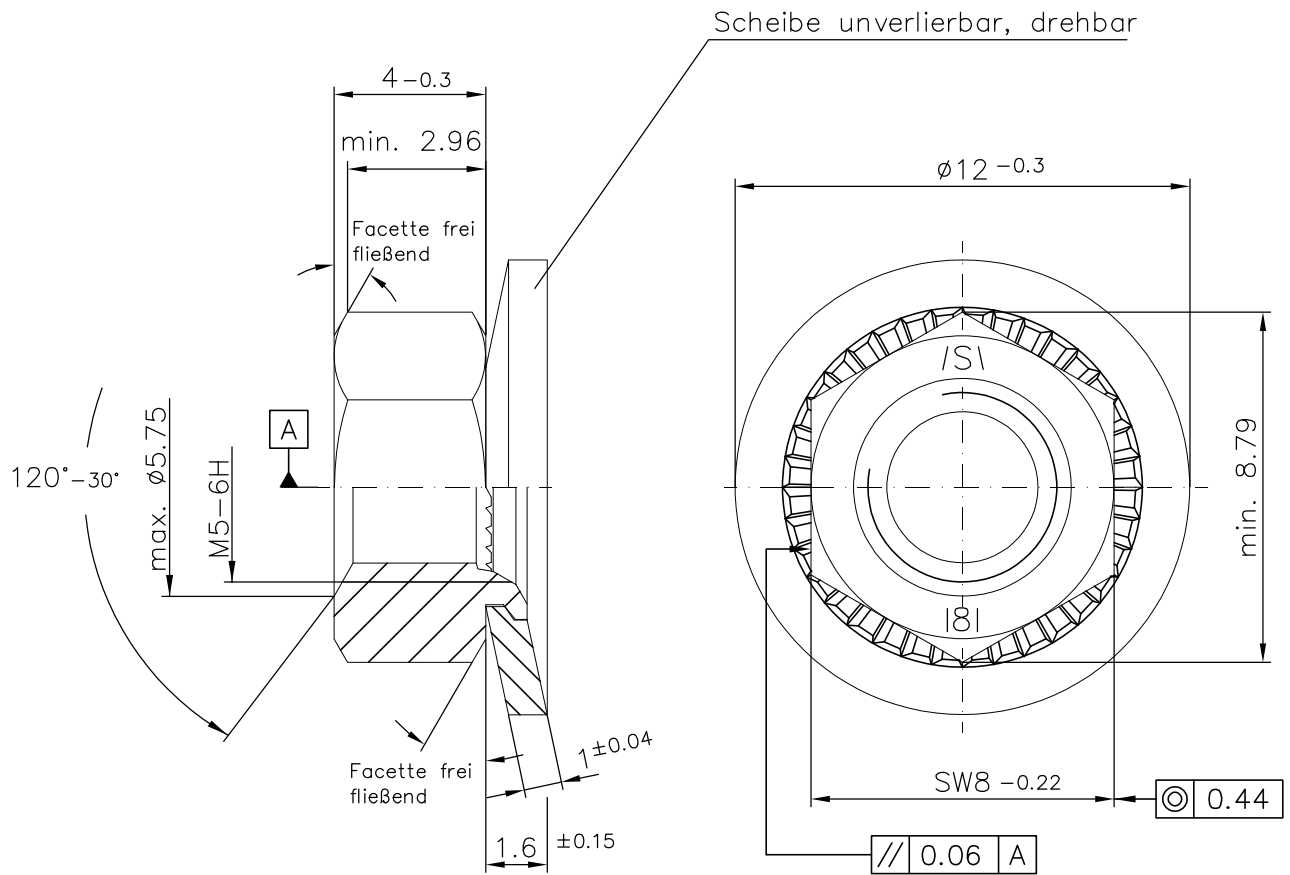

Kunden-Artikelzeichnung



Obfl.: A4B nach DIN EN ISO 4042 + Gleitmittel

Mutter: Prüfkraft min. 11400 N
 Ausführung DIN EN ISO 4759 Teil 1
 Obfl. A4B galvanisch (DIN EN ISO 4042)

Scheibe: Werkstoff: C60 (1.0601) ww. C60S (1.1211); vergütet 410-490 HV
 Ausführung DIN EN ISO 4759 Teil 3
 Obfl. A4B mechanisch (DIN EN ISO 4042)

Index	Art der Änderung	Datum	Name
Dieses Dokument darf ohne unsere Genehmigung weder vervielfältigt noch dritten Personen oder Konkurrenzfirmen zugänglich gemacht werden. Darüberhinaus behalten wir uns alle Rechte vor.		Maßstab 5:1	Masse
		Werkstoff-Nr.	Stückzahl
	Datum	Name	Bezeichnung Comby M5-C SW8x4x \varnothing 12x1
Bearb.			
Gepr.	07.05.2019	Appelh.	
Gez.	07.05.2019	Kräling	
		Zeichnungsnummer	Blatt
		Art.Nr.: 80203494	Bl.
		Ers.f.:	Ers.d.: