

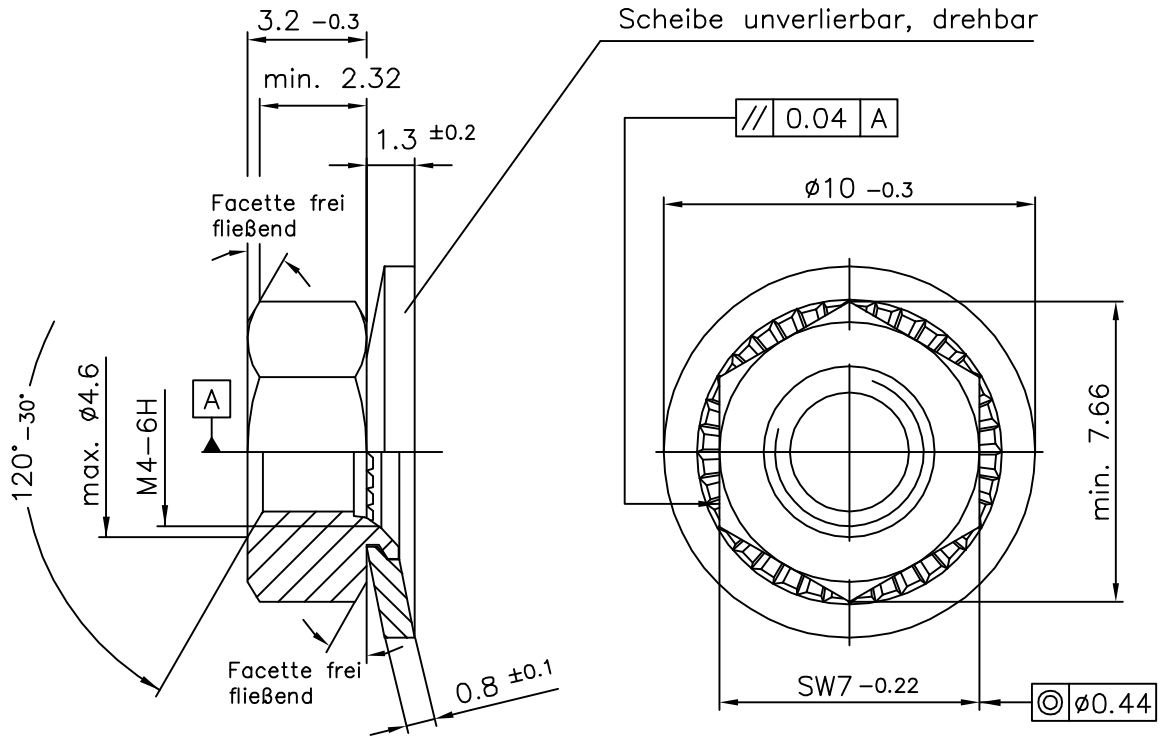

Kunden-Artikelzeichnung



Obfl.: gebeizt und passiviert

Mutter: Werkstoff Edelstahl A2 (1.4301)
Ausführung DIN EN ISO 4759 Teil 1

Scheibe: Werkstoff Edelstahl A2 (1.4301)
Ausführung DIN EN ISO 4759 Teil 3

Index		Art der Änderung		Datum	Name
Dieses Dokument darf ohne unsere Genehmigung weder vervielfältigt noch dritten Personen oder Konkurrenzfirmen zugänglich gemacht werden. Darüberhinaus behalten wir uns alle Rechte vor.				Maßstab	5:1
				Masse	
				Werkstoff-Nr.	Stückzahl
	Datum	Name	Bezeichnung		
Bearb.	21.10.2008	Schmidt	Comby M4-C SW7x3,2xø10x0,8		
Gepr.	10.09.2008	Kräling			
Norm					
Gez.	10.09.2008	Appelh.			
			Zeichnungsnummer		Blatt
			Art.Nr.: 80130004		Bl.
Ers.f.:			Ers.d.:		