

# Kunden-Artikelzeichnung

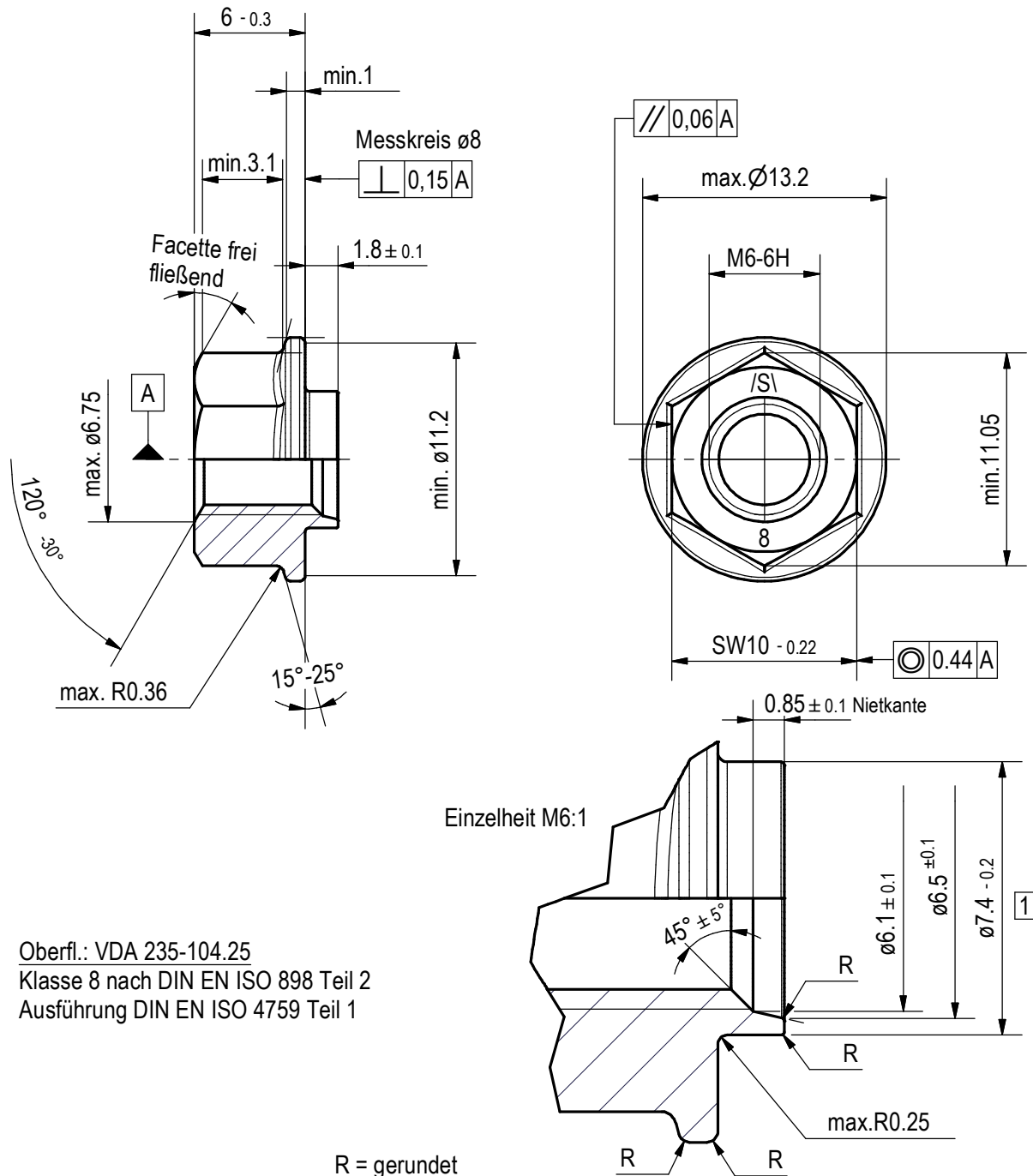

Oberfl.: VDA 235-104.25  
 Klasse 8 nach DIN EN ISO 898 Teil 2  
 Ausführung DIN EN ISO 4759 Teil 1

R = gerundet

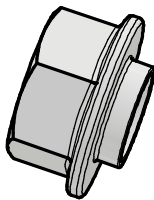

1		war Bund $\varnothing 7,4 - 0,1$		02.02.23	T. Kräling
Index	Art der Änderung			Datum	Name
Allg. Toleranzen DIN ISO 2768 - m		Maßstab 3 : 1	~Gewicht: 0,004 kg		
Oberflächen DIN EN ISO 1302		Toleranzprinzip DIN EN ISO 8015	Werkstoff-Nr. Stahl	Stückzahl 1	
Datum		Name			
Gez.	08.04.2020	K. Schmidt			
Gepr.	08.04.2020	T. Kräling			
Bearb.					
Bezeichnung			FI. Bd. M6		
			SW10x6x $\varnothing 13,2$ x $\varnothing 7,4$ x1,8		
Zeichnungsnummer			Art.-Nr.: 15261444		
SCHUHL & CO			Blatt 1		
Modell-Nr.			Ersatz für		
			1 Bl.		
			A4		