

Kunden-Artikelzeichnung

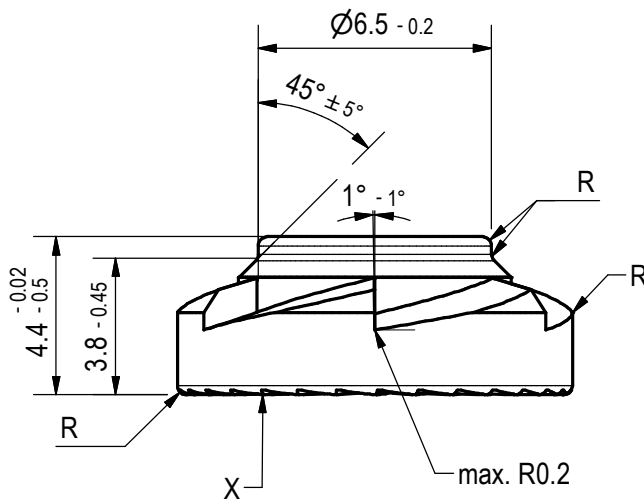

Ansicht X

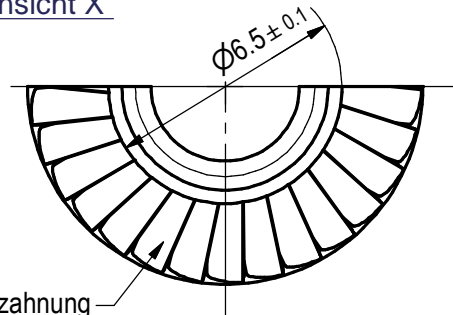

Sperrverzahnung
30 Zähne

Schnitt A-A

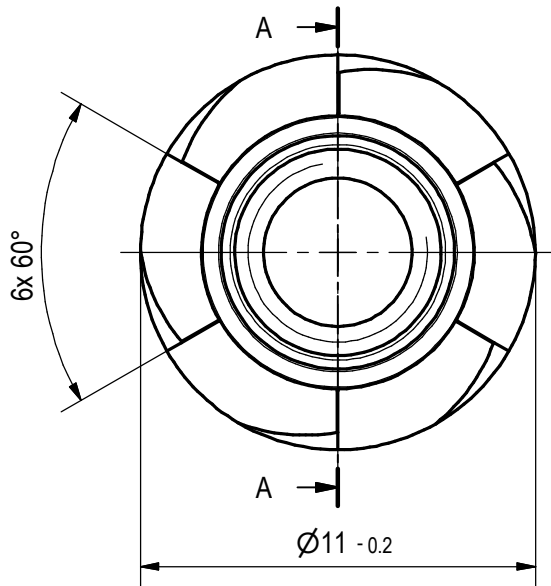
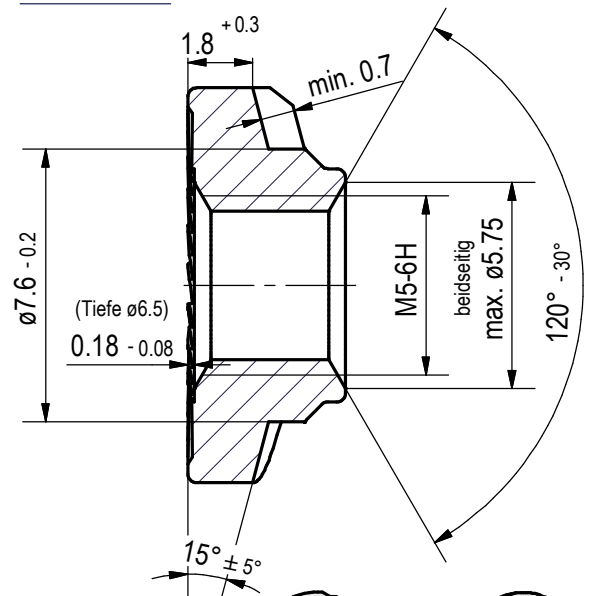

Oberfläche: A2B nach DIN EN ISO 4042

Klasse I6I nach DIN 267 Teil 4
Ausführung nach DIN EN ISO 4759 Teil 1

R -> presstechnisch verrundet
Alle Kanten und Übergänge verrundet

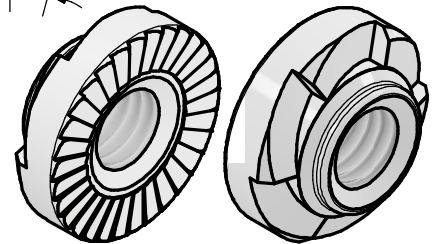

1		3D-Zeichnung erstellt		13.04.22	T. Kräling
Index	Art der Änderung			Datum	Name
Allg. Toleranzen DIN ISO 2768 - m		Maßstab 5 : 1	~Gewicht: 0,002 kg		
Oberflächen DIN EN ISO 1302		Toleranzprinzip DIN EN ISO 8015	Werkstoff-Nr. Stahl	Stückzahl	
Datum		Name			
Gez.	19.10.2006	A. Appelhans			
Gepr.	19.10.2006	K. Schmidt			
Bearb.					
Bezeichnung			Rd M5 One Way		
			$\varnothing 7,6 \times 4,4 \times \varnothing 11$		
Zeichnungsnummer		Artikel-Nr.: 10067201		Blatt 1	
Modell-Nr. 10067201		Ersatz für		1 Bl. A4	