

Kunden-Artikelzeichnung

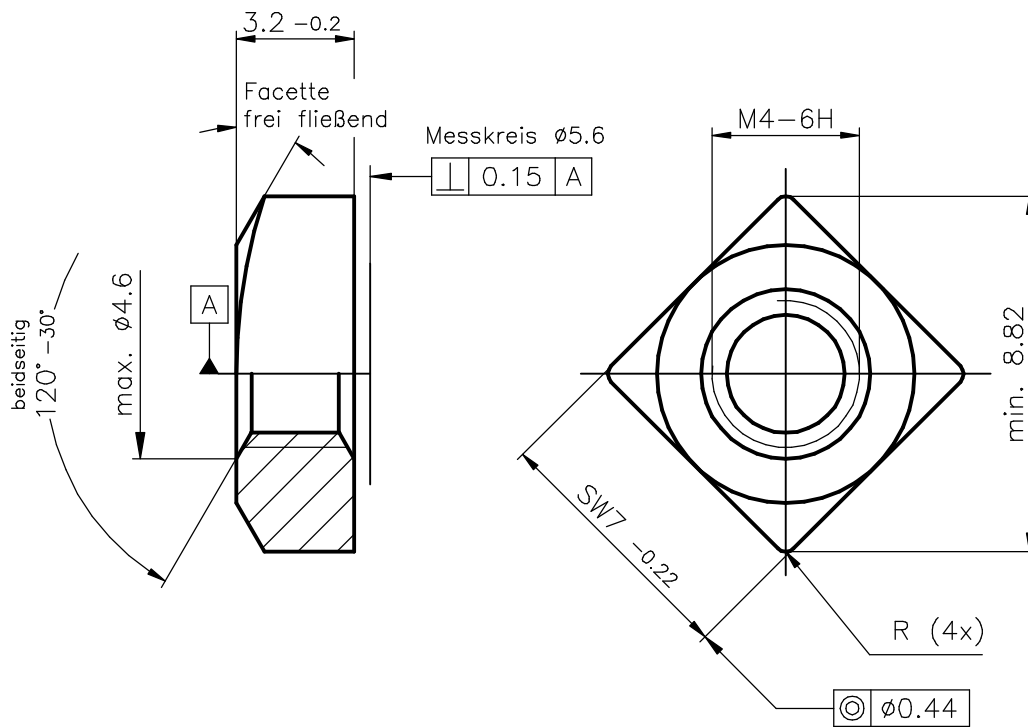

R -> presstechnisch verrundet

Obfl.: A3B nach DIN EN ISO 4042

Klasse 8 nach DIN EN 20898 Teil 2

Ausführung nach DIN EN ISO 4759 Teil 1

Index		Art der Änderung		Datum	Name
Dieses Dokument darf ohne unsere Genehmigung weder vervielfältigt noch dritten Personen oder Konkurrenzfirmen zugänglich gemacht werden. Darüberhinaus behalten wir uns alle Rechte vor.				Maßstab 5:1	
				Masse	
				Werkstoff-Nr.	
				Stückzahl	
Datum		Name		Bezeichnung	
Bearb.				VKT M4 SW7x3,2 1 Facette	
Gepr.	31.05.2012	Appelh.			
Norm					
Gez.	31.05.2012	Schmidt			
 SCHUHL & CO				Zeichnungsnummer	
				Blatt	
Art.Nr.: 06006202				Bl.	
Ers.f.:				Ers.d.:	